

Servicepartner
Alte Bundesländer



Hebetechnik[®]
International

Hebetechnik International GmbH
Hettlinger Straße 18
86637 Wertingen

central@hti-net.com
www.hti-net.com

Thomas Rayka

Tel.: +49 8272 / 64221-14
Fax: +49 8272 / 64221-29
Mobil: +49 170 / 416 5182

Markus Paa

Tel.: +49 8272 / 64221-13
Fax: +49 8272 / 64221-29
Mobil: +49 170 / 416 5178

Christian Leuchtle

Tel.: +49 8272 / 64221-14
Fax: +49 8272 / 64221-29

Michaela Mayershofer

Tel.: +49 8272 / 64221-10
Fax: +49 8272 / 64221-29

Servicepartner
Neue Bundesländer



SEWOTA[®]

SEWOTA GmbH - Seilerei Wolfram
Bachgasse 6
07922 Tanna/Thür.

info@sewota.de
www.sewota.de

Matthias Wolfram

Tel.: +49 36646 / 3070
Fax: +49 36646 / 3072
Mobil: +49 172 / 772 5363

Felix Wolfram

Tel.: +49 36646 / 3070
Fax: +49 36646 / 3072
Mobil: +49 174 / 689 0933

Stefanie Gräsel

Tel.: +49 36646 / 3070
Fax: +49 36646 / 3072

Florian Roth

Tel.: +49 36646 / 3070
Fax: +49 36646 / 3072

Tiger Spindelträgerklemme mit verstärkten Klemmbacken

Modell BCF

Tragfähigkeit von 1,0t bis 30,0t.

Trägerklemme mit
verstärkten Klemmbacken.

Flexibler Anschlagpunkt
an Stahlträgern.

Große Auswahl an
Trägerflanschbreiten.



Hauptmerkmale



- Spindelträgerklemme mit verstärkten Klemmbacken und Aufhängeschäkel
- Flexibler Anschlagpunkt an Stahlträgern, geeignet für Hub- und Zugvorgänge und als Aufhängepunkt für Hebezeuge
- Tragfähigkeiten von 1t bis 30t
- Für eine große Auswahl an Trägerflanschbreiten geeignet
- Einfache, schnelle und sichere Montage durch Spindelverstellung
- Verstärkte Klemmbacken ermöglichen den Einsatz bei Schrägzug ohne Reduzierung der Tragfähigkeit bis zu 90° zur Vertikalen und bis zu 15° bei Belastung längs zum Träger
- Betriebstemperaturbereich -40°C bis +80°C (Geräte für Temperaturbereiche von -60°C bis +80°C verfügbar)
- Für 15t und 30t Modelle: Spindelarretierung in Serienausstattung
- Sicherheitsfaktor 5:1 bei Hub zur Vertikalen (lotrecht) und 4:1 bei Schrägzug
- Erfüllt alle Anforderungen nach BS EN13155:2003+A2 :2009 und AS4991

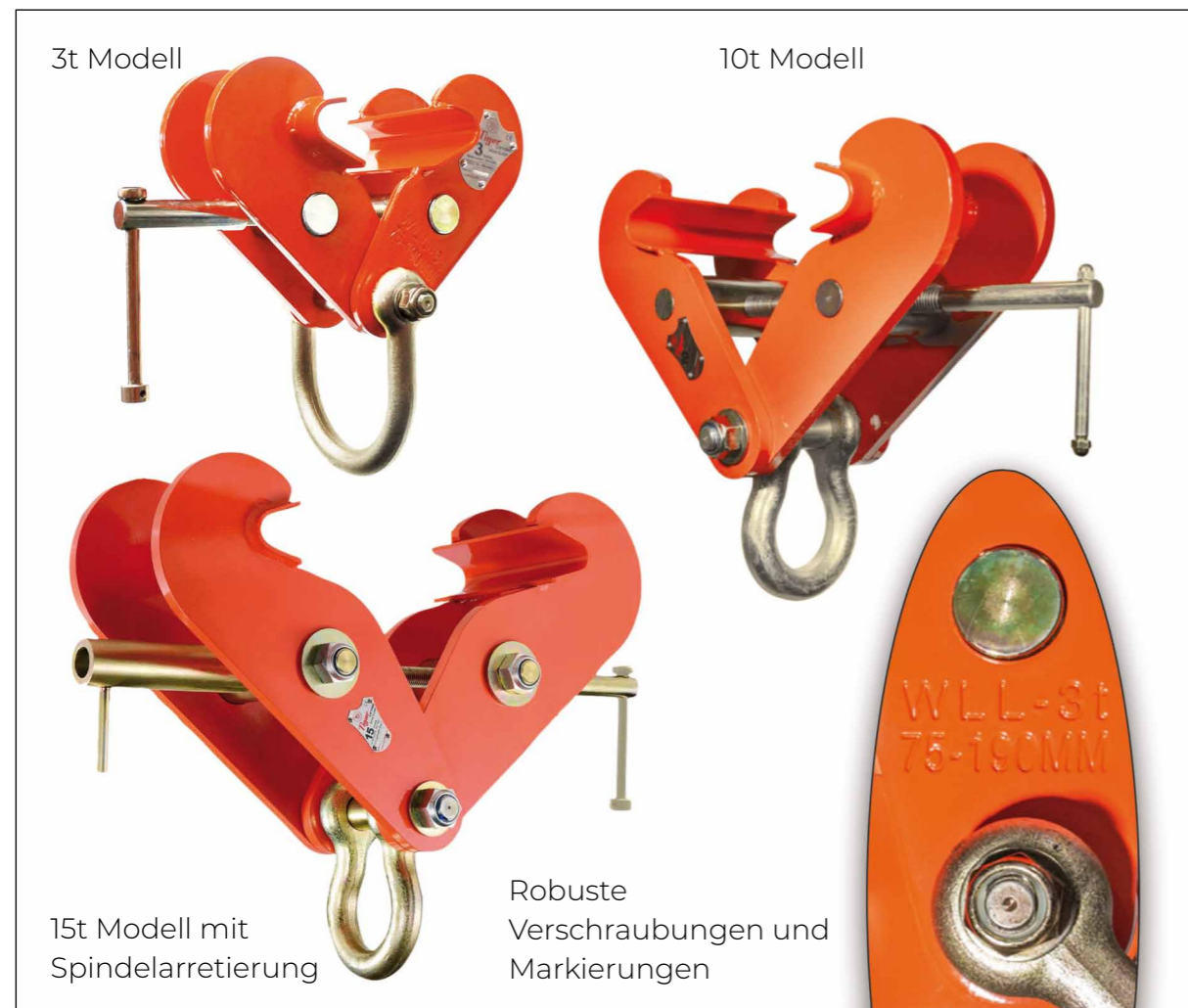

Optionale Ausstattung



- Spindelarretierung für Modelle von 1t bis 10t Tragfähigkeit
- Trägerschutzpolster an den Klemmbacken
- Verstellbares Kombinationsgerät aus zwei Trägerklemmen

Die Tiger Spindelklemme mit verstärkten Klemmbacken BCF wurde für den flexiblen Einsatz entwickelt: Hub- und Zugvorgänge mit schräger Belastung werden ohne Tragfähigkeitsverluste gehalten. Auch Belastungen in Winkeln bis zu 15° längs zum Träger sind mit voller Tragfähigkeit möglich. Die Klemme ist das perfekte Werkzeug für Hub- und Zugvorgänge und für den Einsatz semi-permanenter Anschlagpunkt.

Zertifizierung

Jedes Gerät wird mit Konformitätserklärung und CE Kennzeichnung entsprechend der aktuellen Maschinenrichtlinie ausgeliefert.

Keine Tragfähigkeitsverluste bei Schrägzug:

Ist die Tiger BCF Klemme an einem horizontalen Träger montiert, hält sie Lasten auch bei Belastung in Winkeln bis zu 90° zur Vertikalen ohne Tragfähigkeitsverluste. Die BCF-Spindelträgerklemme darf nicht zum Heben von Trägern verwendet werden. Für den Einsatz zum Heben von Trägern empfehlen wir die universelle Tiger Spindelträgerklemme BCU.

Stellen Sie vor Betrieb sicher, dass die Klemme korrekt montiert wurde, und dass Klemme, Träger und die gesamte Tragkonstruktion für Ihre spezifische Anwendung geeignet sind.

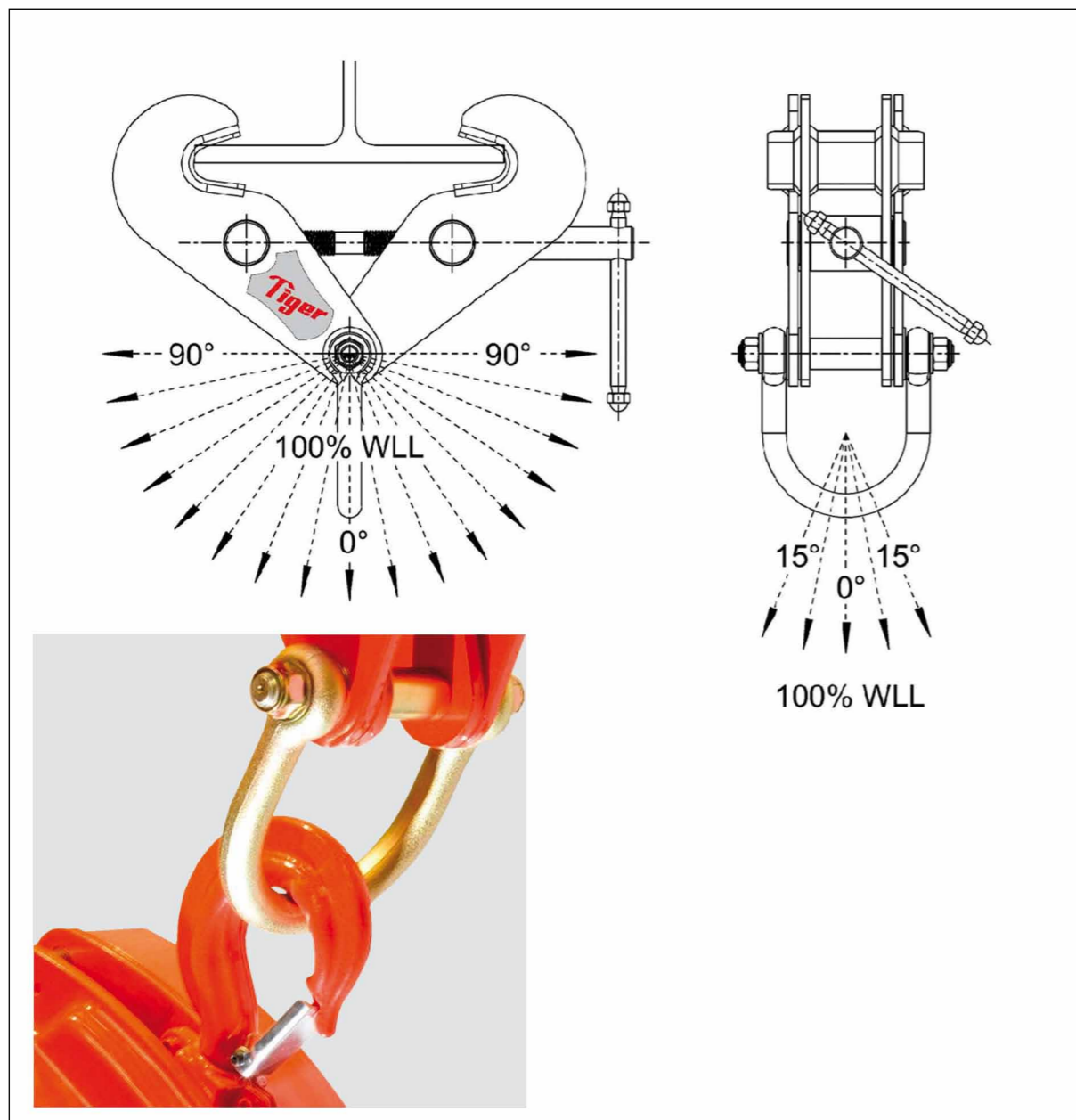

Modell	Tragfähigkeit (t)	Abmessungen (mm)					Nettogewicht (kg)
		A	B	C	D	E	
BCF-0100	1,0	75-195	206-321	105	20	195	5,5
BCF-0200	2,0	75-195	206-321	105	20	195	6,5
BCF-0300	3,0	100-350	223-476	140	25	270	12,0
BCF-0300S	3,0	75-190	216-325	140	20	195	9,5
BCF-0500	5,0	100-310	223-450	140	25	288	14,5
BCF-0500S	5,0	75-190	216-325	140	20	195	11,0
BCF-0600	6,0	203-457	411-691	140	42	370	29,0
BCF-1000	10,0	120-350	282-527	210	30	316	28,0
BCF-1000W	10,0	203-457	415-694	210	42	370	44,5
BCF-1500	15,0	203-457	463-742	250	36	416	76,0
BCF-2000	20,0	203-457	471-768	300	50	416	100,0
BCF-3B00	30,0	203-457	483-800	385	63	416	152,0

Modell	Tragfähigkeit (t)	Abmessungen (mm)						Nettogewicht (kg)	
		F	H	J	K	L	M		T
BCF-0100	1,0	300-266	16	21	80	84		6	5,5
BCF-0200	2,0	311-276	18	21	88	95		8	6,5
BCF-0300	3,0	418-344	22	27	110	105		10	12,0
BCF-0300S	3,0	310-271	22	27	110	105		10	9,5
BCF-0500	5,0	424-362	27	27	124	111		12	14,5
BCF-0500S	5,0	315-276	27	27	124	111		12	11,0
BCF-0600	6,0	558-470	27	27	124	111		12	29,0
BCF-1000	10,0	460-382	32	37	83	120		16	28,0
BCF-1000W	10,0	572-485	32	37	83	120		16	44,5
BCF-1500	15,0	644-558	38	44	99	146	400	20	76,0
BCF-2000	20,0	697-608	45	49	126	179	408	24	100,0
BCF-3B00	30,0	742-648	50	57	138	197	416	38	152,0

Technische Daten

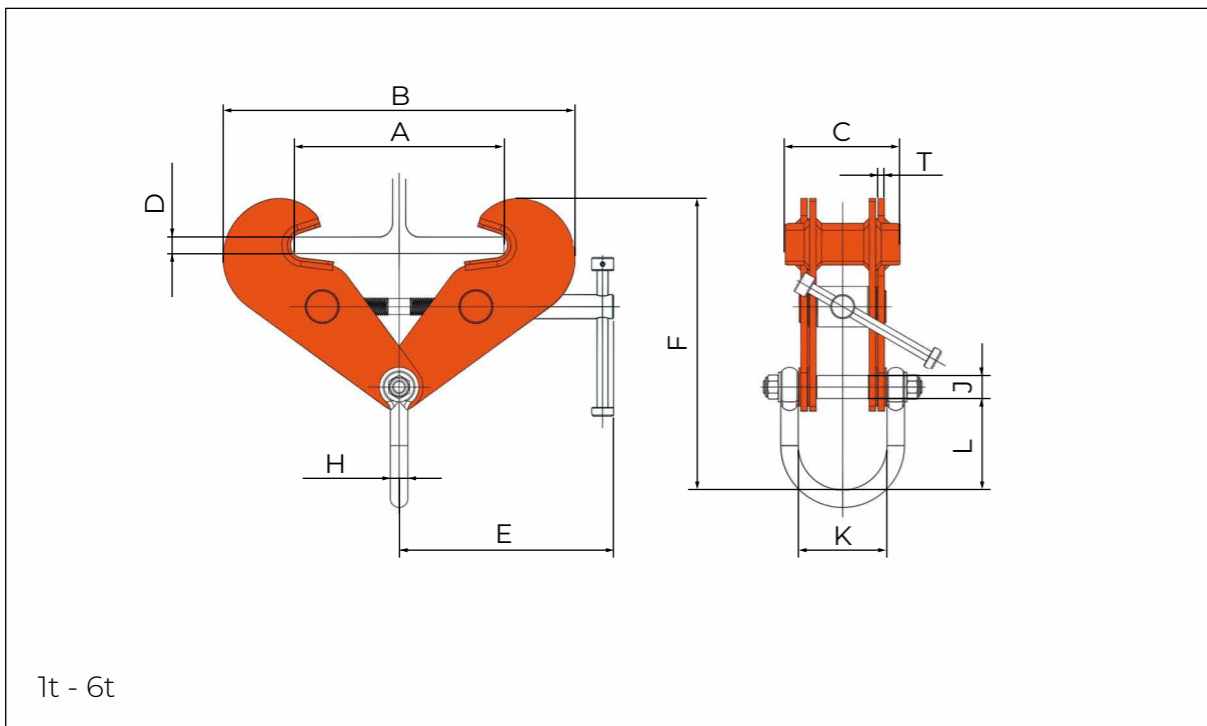

1t - 6t

Technische Daten

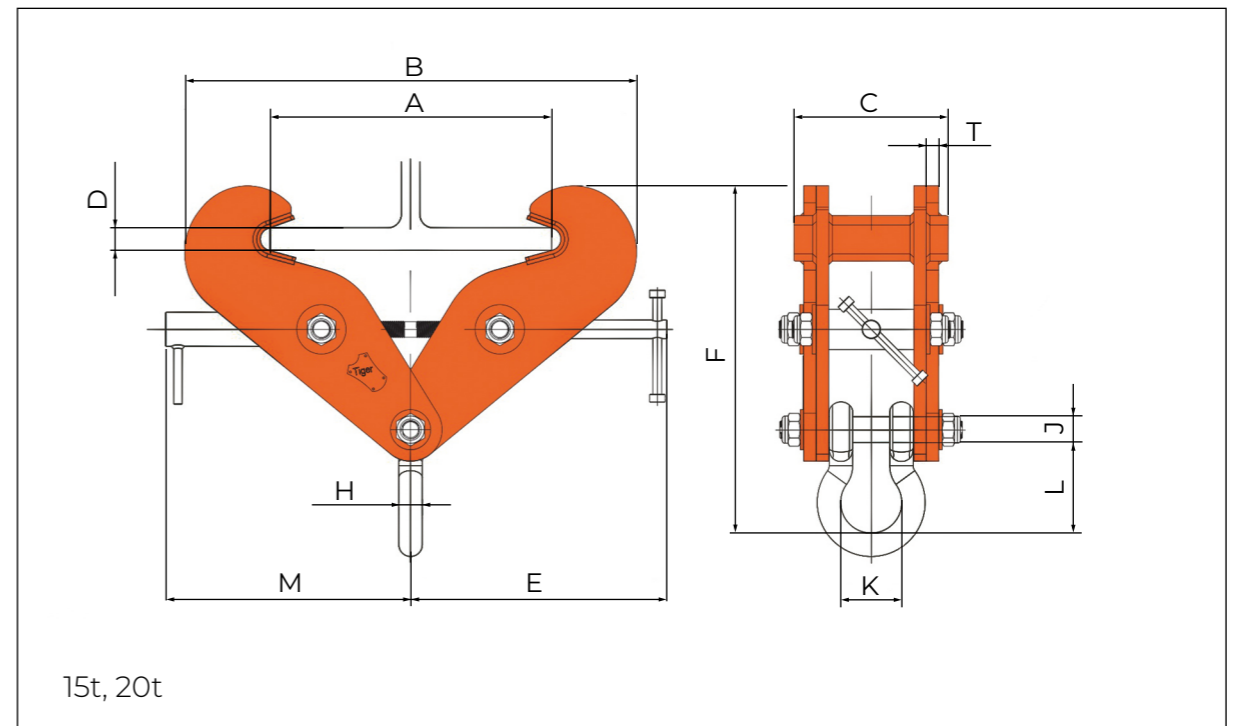

15t, 20t

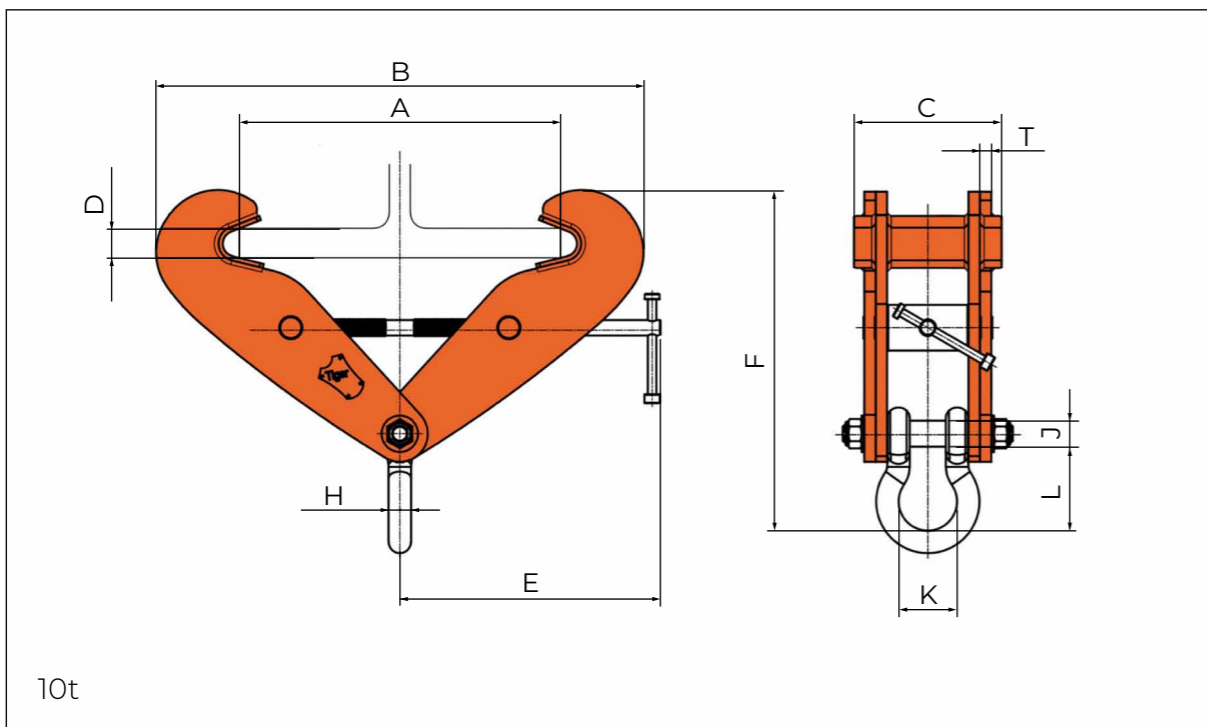

10t

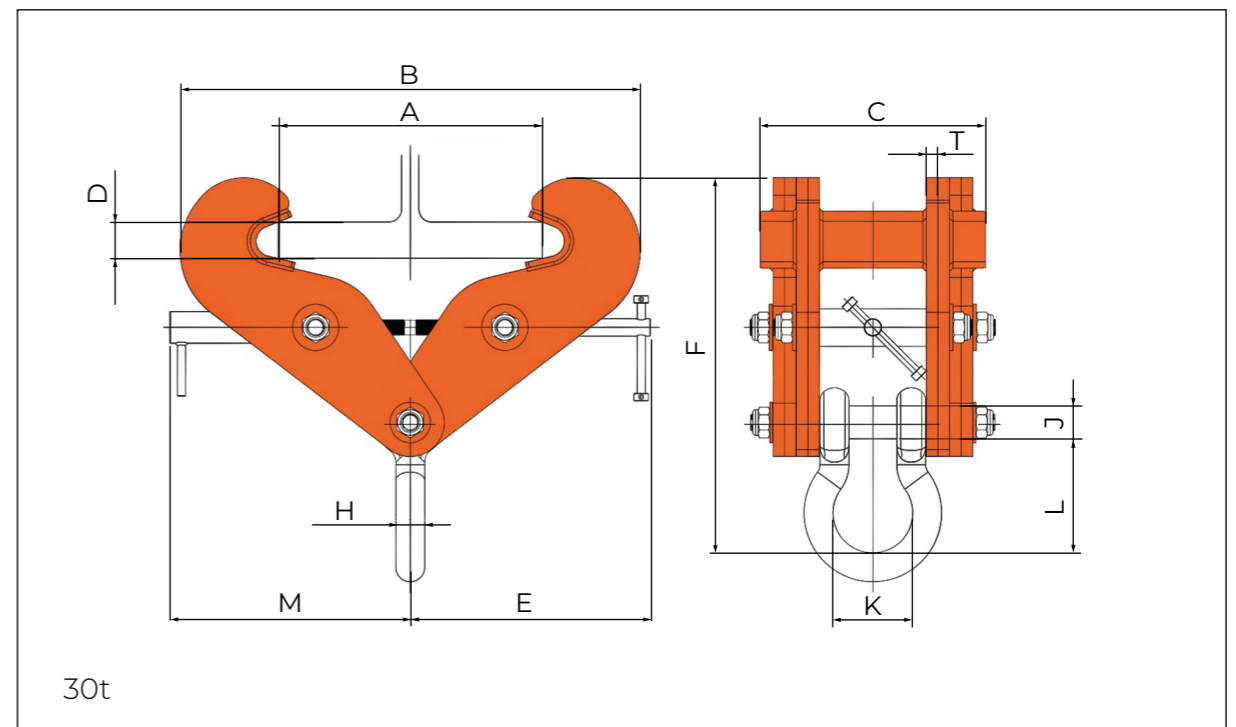

30t

T beschreibt die Stärke der Seitenplatte der Spindelträger-Klemme.
D beschreibt die maximale Dicke des Trägerflansches.

Wir entwickeln unsere Produkte ständig weiter. Aufgrund dessen können Abmessungen und technische Daten abweichen.

Gerne erstellen wir Ihnen ein individuelles Angebot. Bitte kontaktieren Sie uns für weitere Informationen.