



Die Welt der Tiger Anschlag- und Lastaufnahmemittel  
- Heben - Klemmen - Winden -

# Tiger Spindelträgerklemme für Winkelprofilträger

## Modell BCA

Flexibler Anschlagpunkt an  
Winkelprofilträgern.

Tragfähigkeit von 1,0 t bis 3,0 t.

Großer Aufhängeschäkel.

V-förmige Klemmbacken.



[www.tiger-lifting.de](http://www.tiger-lifting.de)

..... unsere Innovation, Ihre Sicherheit .....

- Flexibler Anschlagpunkt an Winkelprofilträgern, auch für Hubvorgänge geeignet
- Tragfähigkeiten: 1,0t und 3,0t
- Großer Aufhängeschäkel
- V-förmige Klemmbacken halten die Trägerklemme sicher und zuverlässig
- Für eine große Auswahl an Winkelprofilträgern geeignet
- Schnelle und einfache Montage durch Spindelverstellung
- Betriebstemperaturbereich  $-40^{\circ}\text{C}$  bis  $+80^{\circ}\text{C}$   
(Geräte für Temperaturbereiche von  $-60^{\circ}\text{C}$  bis  $+80^{\circ}\text{C}$  verfügbar)
- Sicherheitsfaktor 5:1 bei Hub zur Vertikalen (lotrecht) und 4:1 bei Schrägzug
- Erfüllt alle Anforderungen nach BS EN 13155:2003+A2:2009 und AS4991

Die BCA Spindelträgerklemme ist das perfekte Werkzeug für den Einsatz als Anschlagpunkt oder bei Hubvorgängen an Winkelprofilträgern. Die Klemme kann in Winkeln bis zu  $15^{\circ}$  zur Vertikalen genutzt werden.

Die BCA Spindelträgerklemme darf nicht zum Heben von Trägern verwendet werden. Für den Einsatz zum Heben von Trägern empfehlen wir die universelle Tiger Spindelträgerklemme BCU.

Schrägzug:

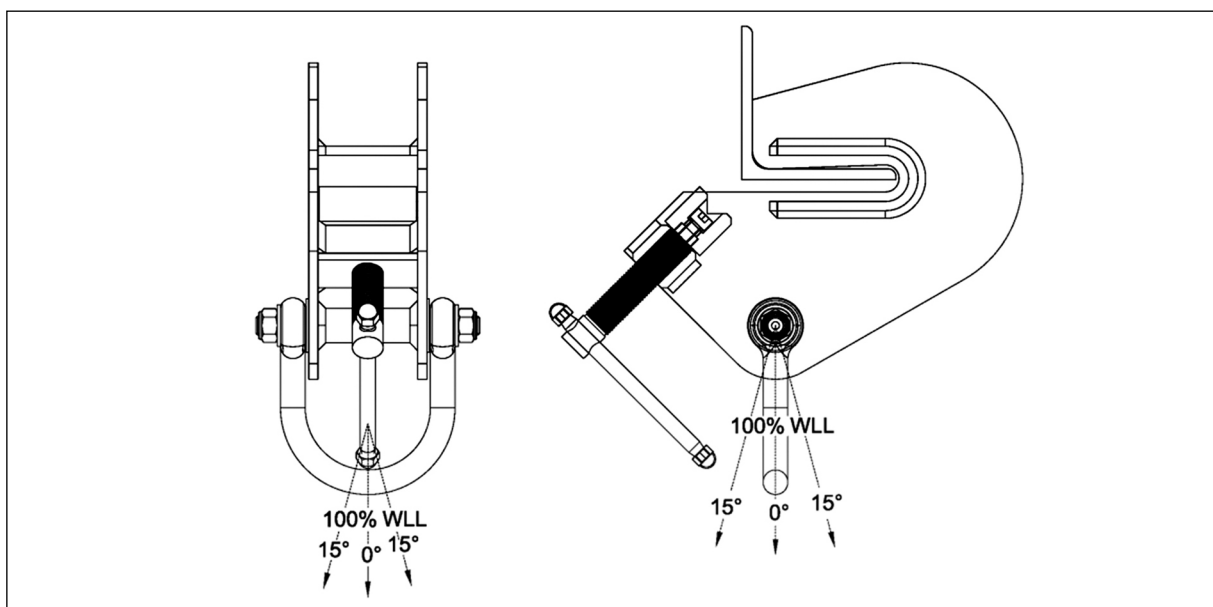

## Zertifizierung

Jedes Gerät wird mit Konformitätserklärung und CE Kennzeichnung entsprechend der aktuellen Maschinenrichtlinie ausgeliefert.

Modell	Tragfähigkeit (t)	Abmessungen (mm)									Nettogewicht (kg)
		A	B	C	D	E	G	H	J	K	
BCA-0100	1,0	6	76,5	81	83	206	15	258	16	38-101	5,5
BCA-0300	3,0	10	106,5	112	104	343	25	490	22	101-203	23,5

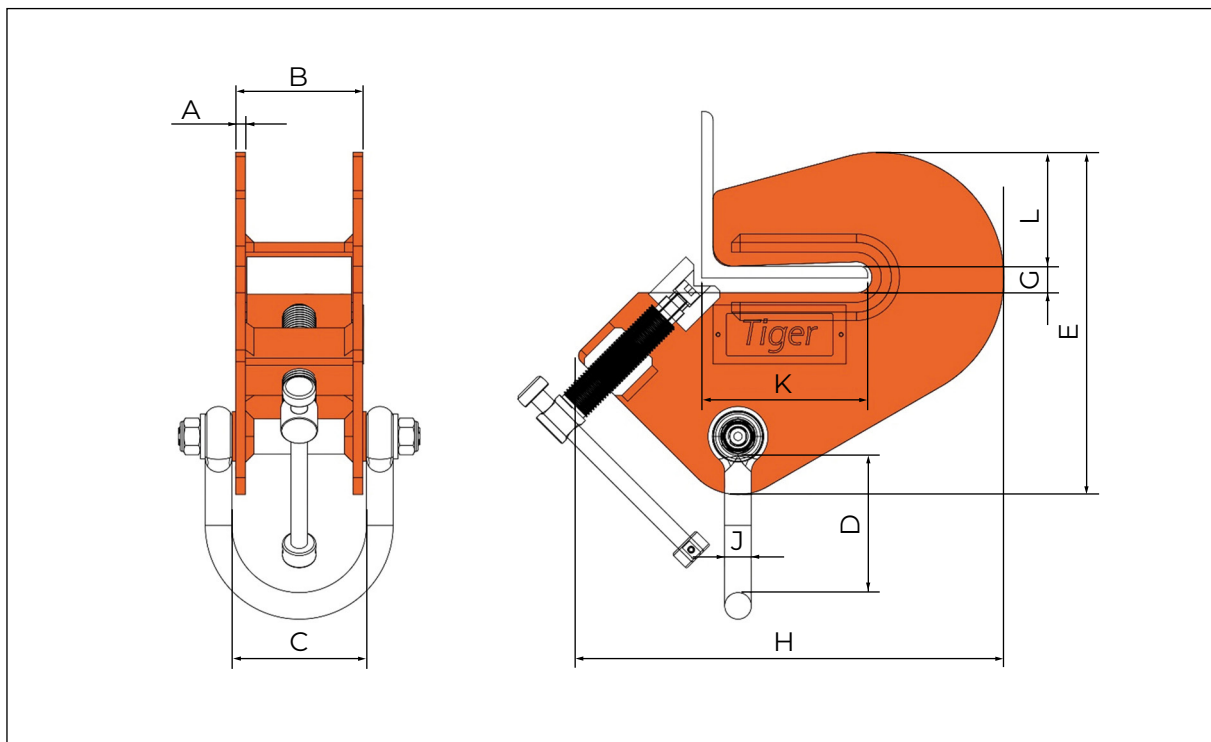

## Hinweis:



Stellen Sie vor Betrieb sicher, dass die Klemme korrekt montiert wurde, und dass Klemme, Träger und die gesamte Tragkonstruktion für Ihre spezifische Anwendung geeignet sind.

Wir entwickeln unsere Produkte ständig weiter. Aufgrund dessen können Abmessungen und technische Daten abweichen.

Gerne erstellen wir Ihnen ein individuelles Angebot. Bitte kontaktieren Sie uns für weitere Informationen.



Die Welt der Tiger Anschlag- und Lastaufnahmemittel  
- Heben - Klemmen - Winden -

Servicepartner  
Alte Bundesländer



Hebetchnik International GmbH  
Hettlinger Straße 18  
86637 Wertingen

central@hti-net.com  
www.hti-net.com

**Thomas Rayka**

Tel.: +49 8272 / 64221-14  
Fax: +49 8272 / 64221-29  
Mobil: +49 170 / 416 5182

**Markus Paa**

Tel.: +49 8272 / 64221-13  
Fax: +49 8272 / 64221-29  
Mobil: +49 170 / 416 5178

**Christian Leuchtle**

Tel.: +49 8272 / 64221-14  
Fax: +49 8272 / 64221-29

**Michaela Mayershofer**

Tel.: +49 8272 / 64221-10  
Fax: +49 8272 / 64221-29

Servicepartner  
Neue Bundesländer



SEWOTA GmbH - Seilerei Wolfram  
Bachgasse 6  
07922 Tanna/Thür.

info@sewota.de  
www.sewota.de

**Matthias Wolfram**

Tel.: +49 36646 / 3070  
Fax: +49 36646 / 3072  
Mobil: +49 172 / 772 5363

**Felix Wolfram**

Tel.: +49 36646 / 3070  
Fax: +49 36646 / 3072  
Mobil: +49 174 / 689 0933

**Stefanie Gräsel**

Tel.: +49 36646 / 3070  
Fax: +49 36646 / 3072

**Florian Roth**

Tel.: +49 36646 / 3070  
Fax: +49 36646 / 3072

[www.tiger-lifting.de](http://www.tiger-lifting.de)

..... unsere Innovation, Ihre Sicherheit .....